

SH 6020-32 ZW 8/2-1 L5



Qué estamos
haciendo?

Hecho a la medida por
Expertos

16,000 kg
único en el
mundo

Zentrtec
Material Handling

Partner of Experts

STAHL
CraneSystems



SH 6020-32 ZW 8/2-1 L5

STAHL SH6, el polipasto que se transforma en mil y una soluciones

Indudablemente la versatilidad de los polipastos STAHL se deja ver. Compañeros fieles en el transcurso de la historia, han solucionando muchos retos impuestos. La confiabilidad y su diseño práctico son sinónimo de productividad. Versátiles, seguros y resistentes, los polipastos STAHL son Su verdadera opción

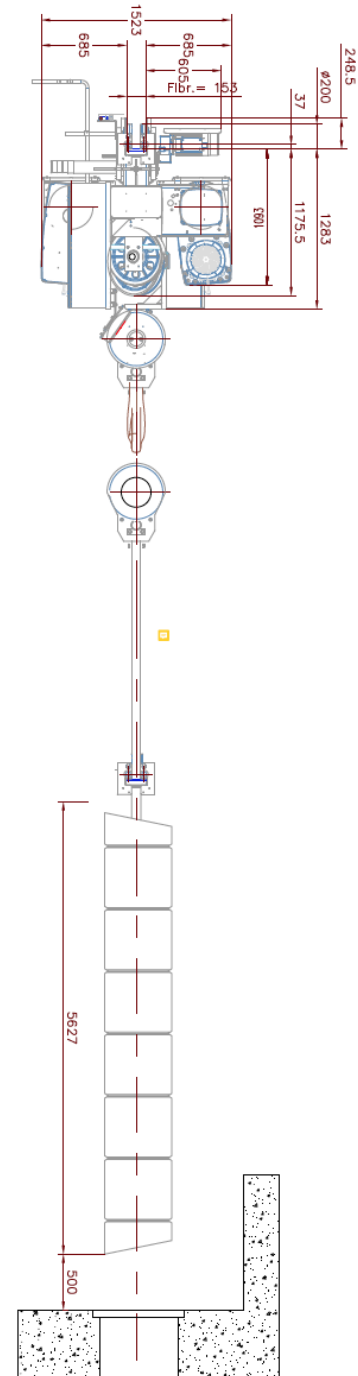
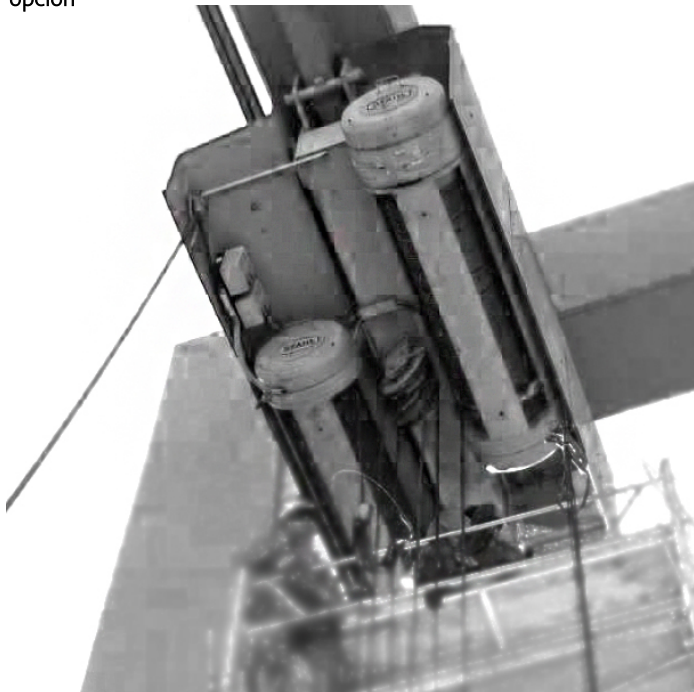

SH 6020-32 ZW 8/2-1 L5

El proyecto del polipasto SH 6020-32 ZW 8/2-1 L5 consiste en la sustitución del polipasto STAHL N525-24 ZW 6/2 L4 instalado en 1976 para una planta hidroeléctrica de República del Salvador. Las normativas vigentes obligaban al usuario a modernizar sus instalaciones. El análisis de un reciclado era inviable, por lo que había que recurrir a los profesionales en el ramo para diseñar un equipo acorde a los requerimientos. La adquisición de un polipasto STAHL con las características técnicas del instalado, con modernos sistemas de control, garantizan un sistema seguro y confiable.

banco de poleas compacto y pesaje de carga

SH6, el polipasto inconfundiblemente hecho por expertos de STAHL

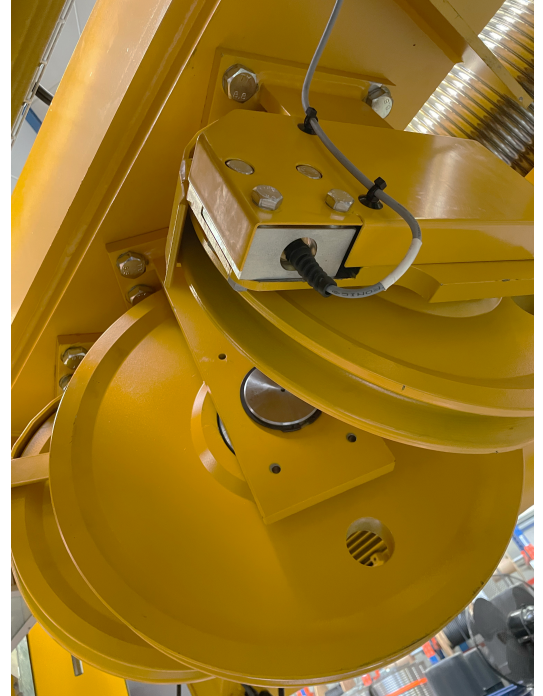
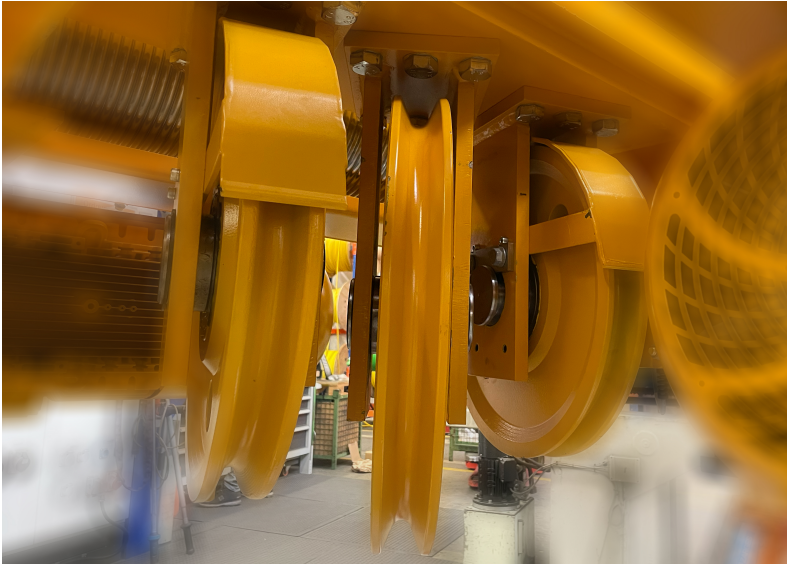

- Diseño compacto de un banco de 3 poleas de reenvío suspendido del bastidor principal
- Celda de carga en un eje de la polea para pesaje preciso y detección de sobrecarga
- Monitor digital de 150 mm para visualizar a distancia el peso levantada



La integración de los componentes de un polipasto como el SH 6020-32 ZW 8/2-1 L5 requiere de mucha experiencia. Los ingenieros de STAHL CraneSystems y Zentratec desarrollaron la ingeniería necesaria para cumplir con los requerimientos del usuario

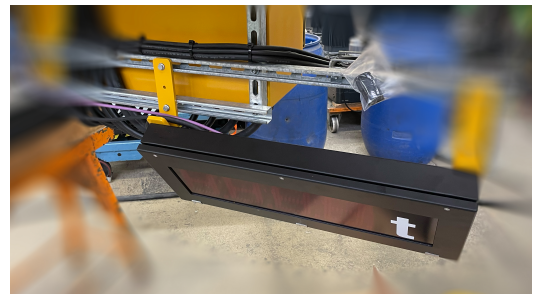

Opciones integradas

Equipado con moderno control remoto



Robusta botonera de mando impermeable con botón de parada de emergencia tipo hongo
2 velocidades en todos los movimientos
Ergonómica y robusta al impacto
Protección IP65

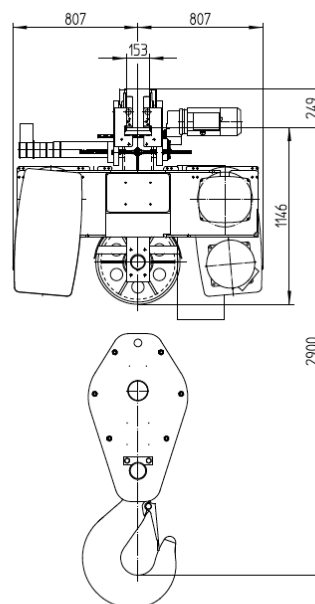

Display de carga



Robusto display de carga con dígitos de 150 mm de altura para ser vistos a distancia

Interruptor de carrera engranado



Cada polipasto está equipado con un interruptor de carrera engranado para delimitar la posición superior e inferior del gancho.

Multicontrolador SMC-22



Monitoreo continuo de sobrecarga mediante un preciso sensor
Memoria de datos de incidencia y espectro de carga para determinar el ciclo de vida útil del polipasto
Cuentahoras, lectura de datos con computadora

Contactenos

ventas@zentrtec.com



20.08.23 SH6020

Entregado por

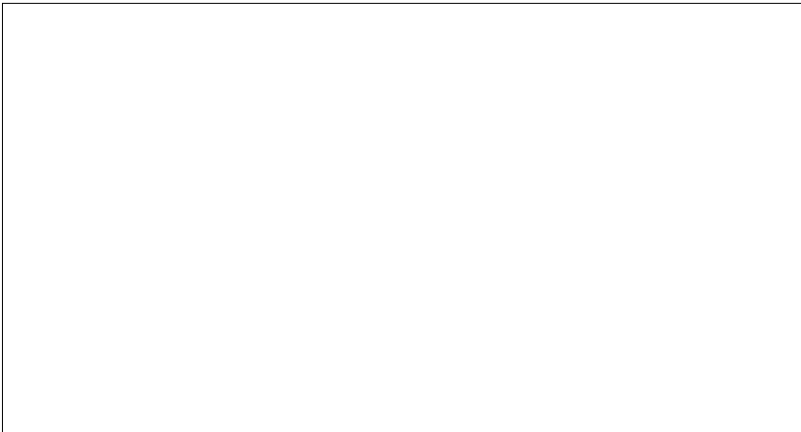

ZENTRATEC S.A. de C.V.
A.V. Junipero Serra 2450
76230 Juriquilla
Querétaro
México

Zentrtec
Material Handling

Tel 0052-442-393 05 30

ventas@zentrtec.com

www.zentrtec.com

CACO
INTELLIGENT MOTION
Columbus McKinnon

STAHL
CraneSystems