

Bloques de Rueda

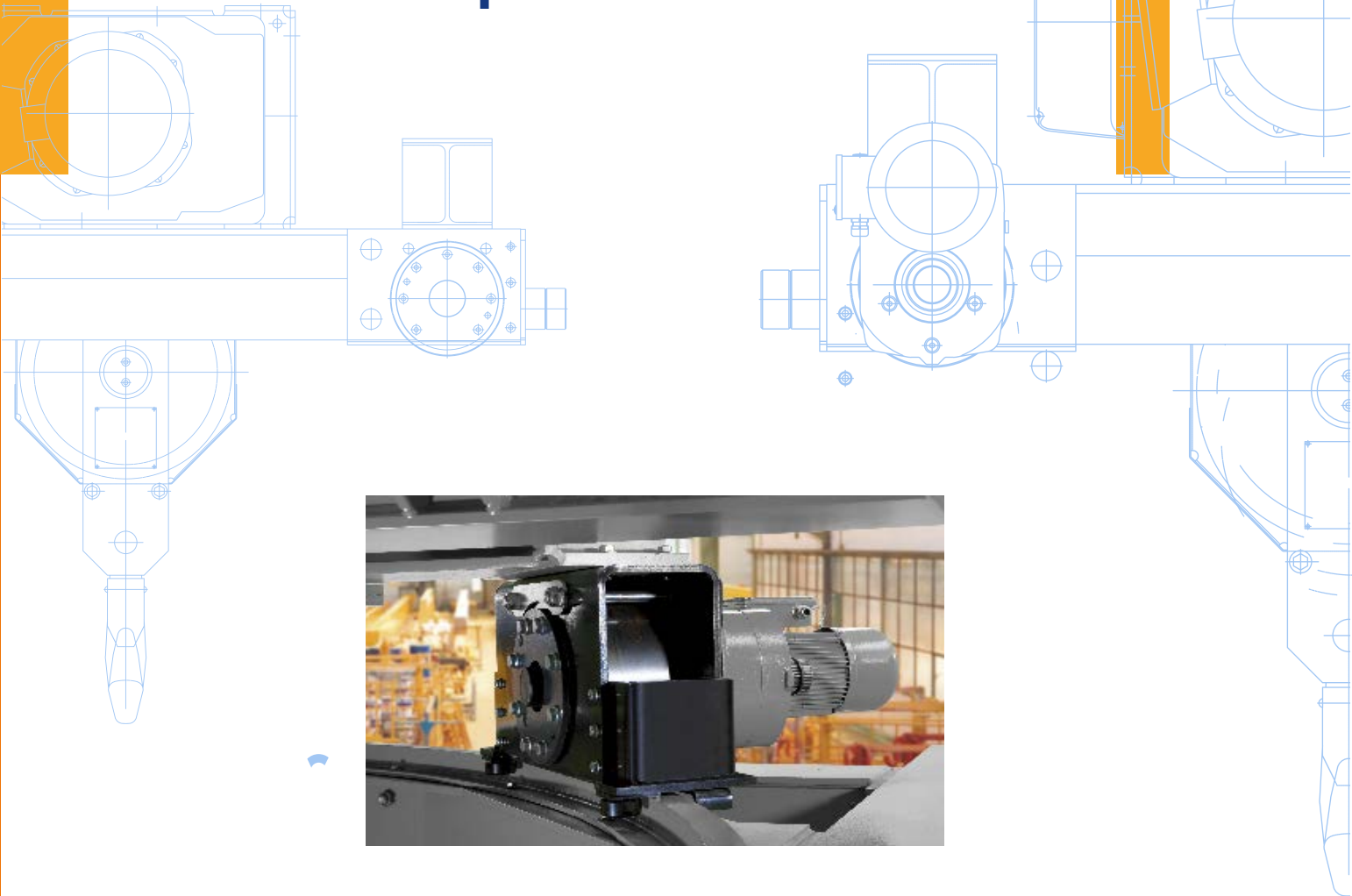

Modulares - Universales - Potentes



Soluciones industriales

[ersí tiles bloques de rueda modulares para
incontables aplicaciones!

Hapacidades desde (7## hasta ## kg Wobusto
diseño de sencillo y bajo mantenimiento

5 disposiciones de montaje, soldado o apernado

F cople mediante ejes estriados a potentes
motorreductores

Rango de velocidades desde &# hasta) &# min

f% velocidades o inversores de frecuencia IF rranque
y frenado suaves

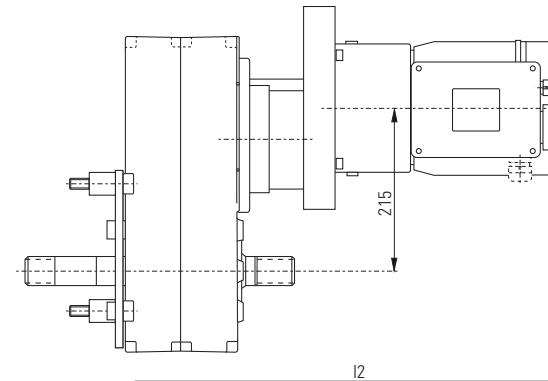

Bloque de ruedas



Seis tamaños constructivos desde diámetro 125, 160,
200, 250, 315 y 400 mm
para cargas por rueda de 5,000 hasta 30,000 kg
Tres configuraciones de conexión estándar
Rodamiento libre de mantenimiento
Ruedas opcionalmente con cejas o lisas con rodillos
laterales

Motorreductores de traslación



Motorreductores de traslación con amplias
variantes de velocidades
Mantenimiento reducido
Disponibles en dos velocidades (Relación 4:1) o
inversor de frecuencia (Relación 10:1)

Despiece y fácil desensamble

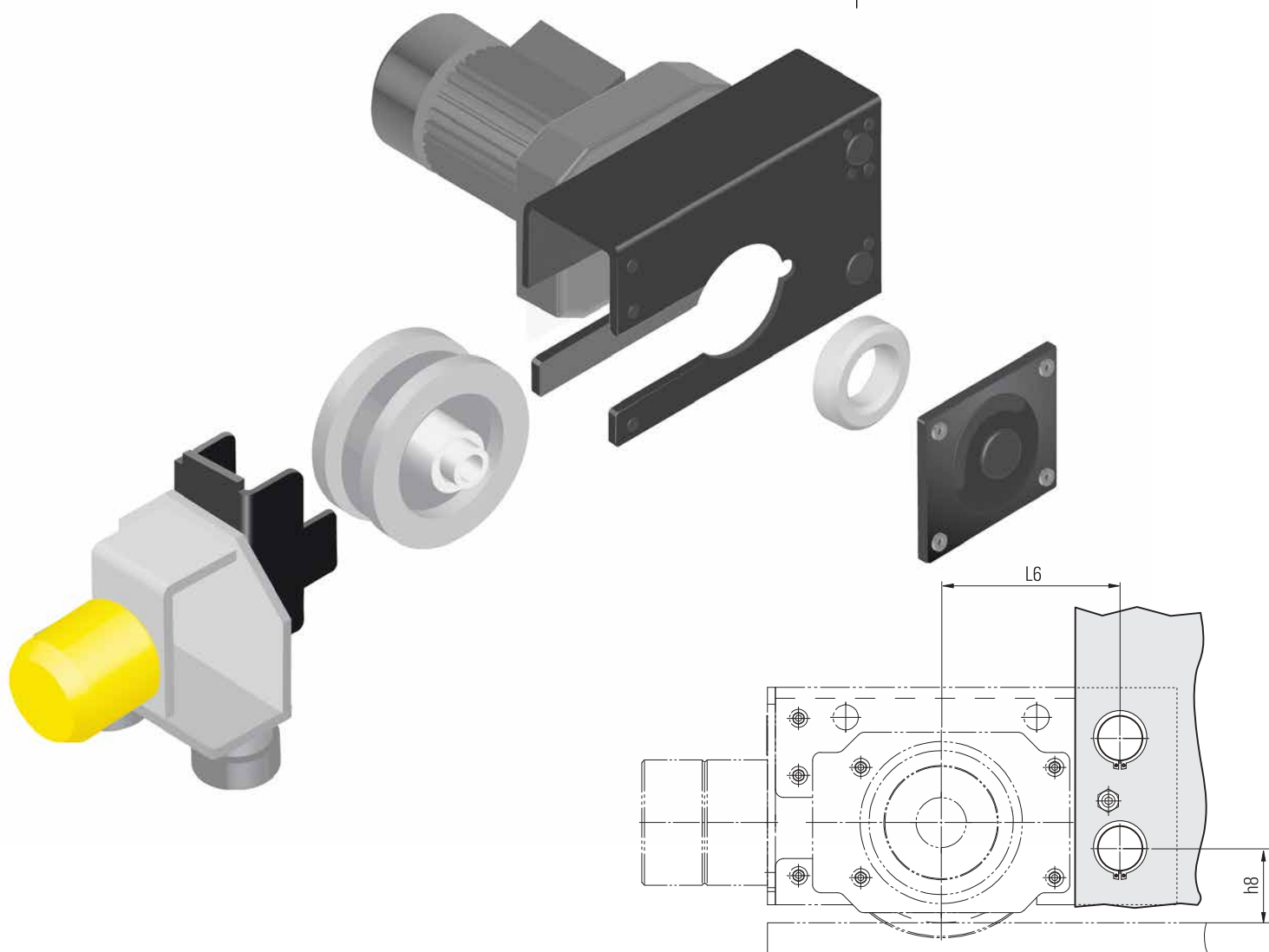

Ruedas

Fundición de hierro nodular
EN-GJS-700 (GGG 70)
Guiado por cejas o rodillos
Arranque suave y silencioso
Rodamientos seleccionados y lubricados
para larga vida útil

Carcasa

Alta calidad, fabricado de chapa de
acero plegada
Precisión dimensional garantizada
Acoplable por medio de soldadura
o apernada

Opción con peine de polvo



Soluciones industriales

El programa de bloques de rueda STAHL CraneSystems le ha dado movilidad a complejos proyectos de ingeniería en cualquier tipo de la industria
El diseño compacto y su extraordinaria robustez son sobresalientes.
Las diferentes opciones de montaje permiten a los ingenieros adaptarlos de muchas formas a sus diseños

- Puentes grúa
- Portones
- Tornamesa
- Carros transfer

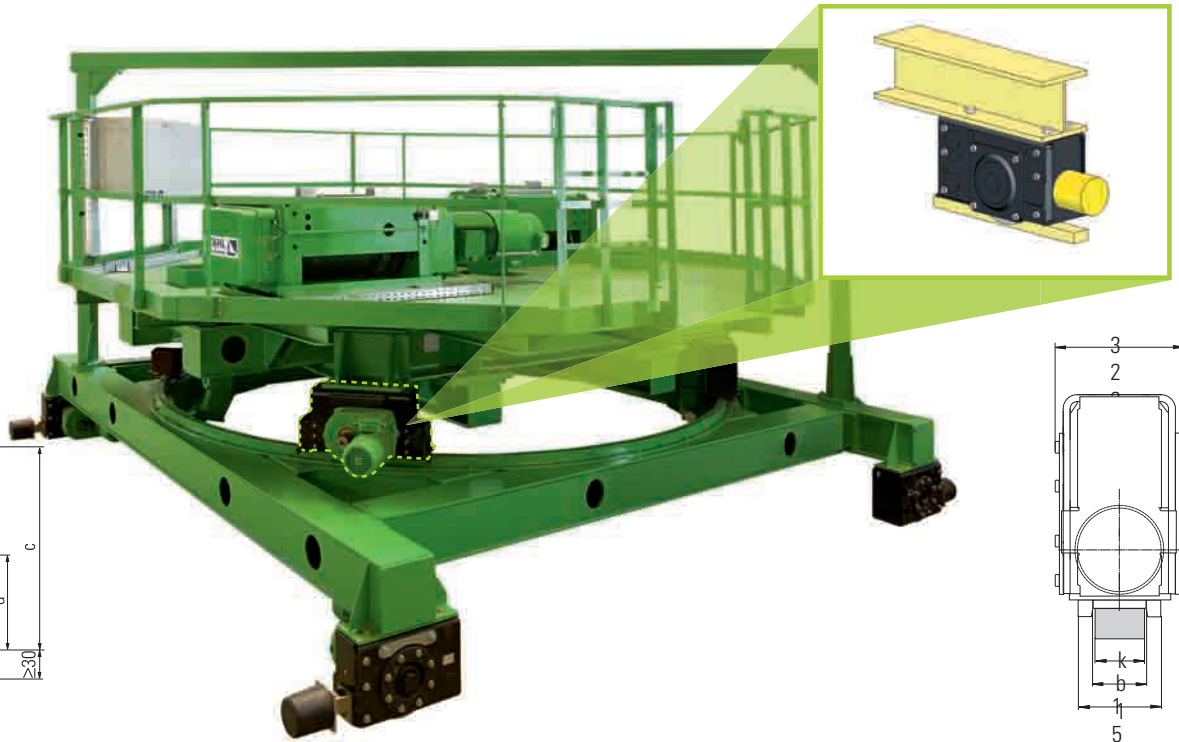

5 formas de montaje



Soluciones industriales

Consultenos!

www.zentrtec.com

ventas@zentrtec.com

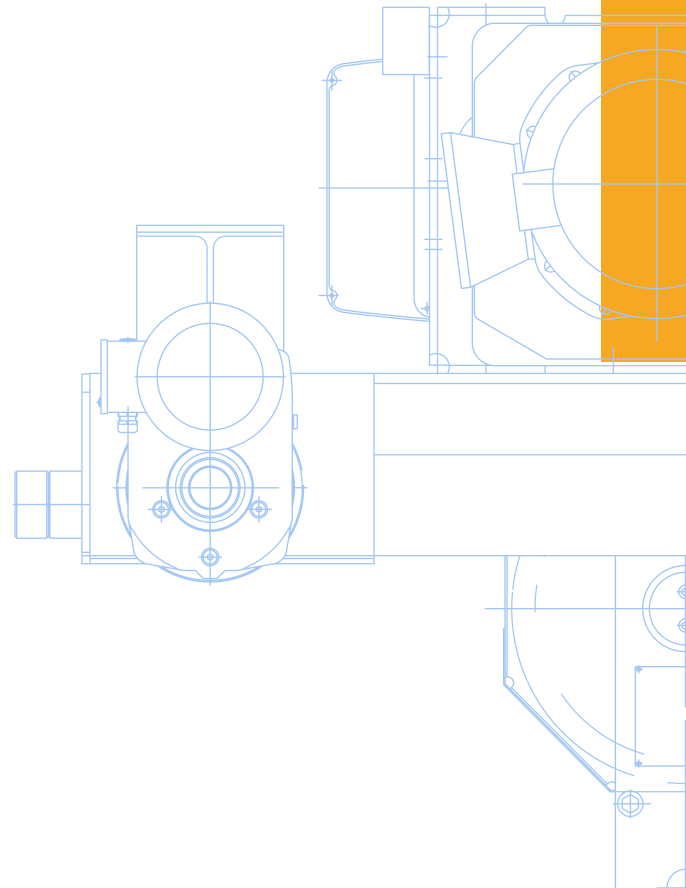

Zentrtec SA de CV
A Vial II Junipero Serra 2450 of 117
Puerta Santa Fé II
Juriquilla
Santa Rosa Jáuregui
CP 76230
Querétaro / México
Tel 0052-442-2342459

Entregado por

